

Luxury
water
processor

INSTALLAZIONE
USO
MANUTENZIONE

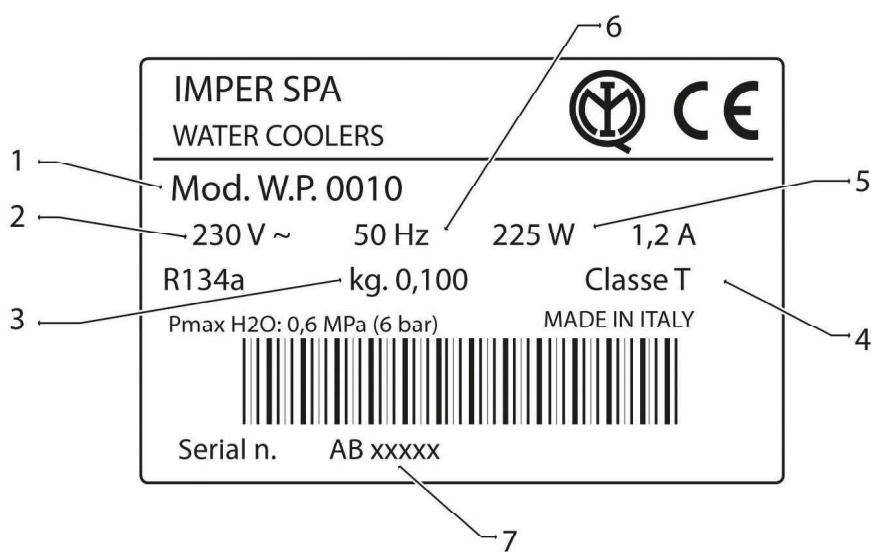

1	PRIMA DI USARE L'APPARECCHIO	3
1.1AVVERTENZE	3
1.2PRECAUZIONE E SUGGERIMENTI GENERALI.....	3
2	DISIMBALLO	4
2.1CONSIGLI PER LA SALVAGUARDIA DELL'AMBIENTE	4
3	DESCRIZIONE DELL'APPARECCHIO	5
4	CARATTERISTICHE TECNICHE.....	6
5	POSA DELL'APPARECCHIO	6
5.1POSIZIONAMENTO	6
5.2SCELTA MODALITA' SERBATOIO/RETE IDRICA.....	6
5.3 COLLEGAMENTO ELETTRICO	6
6	AVVIAMENTO	7
6.1SCELTA DELLA LINGUA.....	7
6.2RIEMPIMENTO DEL BANCO DI GHIACCIO.....	8
6.3RIEMPIMENTO DEL SERBATOIO.....	8
6.4DESCRIZIONE DEL PRODOTTO AMUCHINA.....	9
6.5SANIFICAZIONE	10
6.6AZIONE DEL PRODOTTO SANIFICANTE E LAVAGGIO DEL CIRCUITO	11
6.7USO OPZIONALE DEL FILTRO.....	11
6.8RIMOZIONE DEL TAPPO	12
6.9INSERIMENTO DEL FILTRO	12
6.10COLLEGAMENTO BOMBOLA CO ₂	13
6.11EROGAZIONE ACQUA PER ATTIVAZIONE FILTRO.....	13
6.12IMPOSTAZIONE DELLA TEMPERATURA	14
6.13MACCHINA PRONTA PER L'USO.....	14
7	AVVIAMENTO CON RETE IDRICA.....	15
7.1COLLEGAMENTO IDRICO	15
7.2MODO RETE IDRICA.....	15
8	NORMALE FUNZIONAMENTO.....	16
8.1MESSAGGI DURANTE LE EROGAZIONI	16
8.2SOSTITUZIONE BOMBOLA CO	17
8.3REGOLAZIONE DEL LIVELLO DI GASATURA.....	17
8.4REGOLAZIONE DELLA TEMPERATURA.....	17
8.5PULIZIA DEL BECCUCCIO.....	18
8.6MESSAGGIO DI ALLARME SONDA TEMPERATURA	18
E CENTRO DI ASSISTENZA.....	18
8.7CAMBIO LINGUA.....	18
9	SANIFICAZIONE STRAORDINARIA E SOSTITUZIONE DEL FILTRO EVERPURE 2DC.....	19
9.1MESSAGGI DI ALLARME PER LA SOSTITUZIONE DEL FILTRO ESAURITO.....	19
9.2OPERAZIONI DI SANIFICAZIONE E SOSTITUZIONE OPZIONALE DEL FILTRO	19
10	CAMBIO DI MODALITA' DA RETE IDRICA A SERBATOIO	21
10.1DA RETE IDRICA A SERBATOIO.....	21
10.2DA SERBATOIO A RETE IDRICA.....	22
11	SICUREZZA.....	22
12	MANUTENZIONE PERIODICA NECESSARIA	23



MARCATURA DELL'APPARECCHIO

- | | |
|---|------------------------------|
| 1 | Modello |
| 2 | Tensione di alimentazione |
| 3 | Quantità di gas refrigerante |
| 4 | Classe |
| 5 | Assorbimento totale |
| 6 | Frequenza |
| 7 | Numero di matricola |

Questo prodotto è certificato "IMQ" secondo la norma EN 60335-1-2002 e EN 60335.2-75-2004 e relativi aggiornamenti. Il marchio IMQ garantisce la sicurezza e qualità di questo prodotto.

DICHIARAZIONE DI CONFORMITÀ

Questo apparecchio è idoneo per il trattamento di acque potabili (D.M.31 del 02/02/2001).

Questo prodotto è stato concepito, costruito ed immesso sul mercato rispettando le seguenti conformità CE:

- Obiettivi di sicurezza della Direttiva "Bassa Tensione" 73/23/CEE, modificata dalla direttiva 2006/95/CEE
 - Requisiti di protezione della Direttiva "EMC" 89/336/CEE, modificata dalle Direttive 93/68/CEE e 2004/108/CEE.
- Tutti i materiali a contatto con l'acqua potabile rispettano i requisiti previsti dal Decreto Ministeriale 174 del 6/4/2004.

1 PRIMA DI USARE L'APPARECCHIO

Questo apparecchio è idoneo al trattamento di acqua potabile che non sia stata trattata precedentemente; necessita di manutenzione programmata.

1.1 AVVERTENZE

 Per utilizzare al meglio il vostro apparecchio, raccomandiamo di leggere attentamente le istruzioni per l'uso.

- Conservare questo libretto per future consultazioni.
- Dopo aver disimballato l'apparecchio, accertarsi che non sia danneggiato. Eventuali danni devono essere comunicati al vettore entro 24 ore.

 Se l'apparecchio è stato coricato o capovolto dovrete attendere almeno 8 ore prima di metterlo in funzione.

- Collegare la macchina ad una presa di corrente accertandosi che l'impianto elettrico sia munito di una efficace presa di terra a norma di legge (46/90)

 L'inosservanza di una qualsiasi norma di sicurezza potrebbe causare incendi, scosse elettriche o danneggiare la macchina

LUOGO DI INSTALLAZIONE

- Non collocare la macchina nelle vicinanze di solventi infiammabili come alcool o diluenti.
- Non installare la macchina in luoghi eccessivamente umidi e polverosi, esposti alla luce diretta del sole, all'esterno o nelle vicinanze di fonti di calore. L'installazione della macchina in questi luoghi potrebbe causare incendi o scosse elettriche.
- L'apparecchio non è idoneo per uso in luoghi aperti.
- In fase di collegamento della macchina alla rete idrica, tutti i tubi, guarnizioni e giunzioni preesistenti posti tra la macchina e la presa dell'acqua di rete devono essere sostituiti con materiali nuovi per evitare contaminazioni.

 Per il corretto funzionamento dell'apparecchio è necessario garantire una temperatura ambiente che sia compresa da un minimo di +10°C ed un massimo di +45°C

1.2 PRECAUZIONE E SUGGERIMENTI GENERALI



Prima di qualsiasi operazione di manutenzione o pulizia, disinserire la spina dalla presa di corrente.

- Dopo l'installazione, accertarsi che l'apparecchio non poggi sul cavo di alimentazione.



I dati e le caratteristiche indicati nel presente manuale non impegnano la ditta costruttrice che si riserva il diritto di apportare tutte le modifiche ritenute opportune, senza obbligo di preavviso o di sostituzione.

AVVERTENZE GENERALI

- Inserire saldamente la spina nella presa a muro.
- Non danneggiare, modificare, allungare, piegare o attorcigliare il cavo di alimentazione. Non appoggiare oggetti pesanti sul cavo di alimentazione.
- Non collegare la macchina ad una presa di corrente cui sono collegate altre apparecchiature (prolunghe, adattatori a 2 o 3 attacchi, ecc.)
- Non utilizzare la macchina se il cavo di alimentazione è legato o presenta dei nodi.
- Se si notano fumo, odori insoliti o rumori strani provenire dalla macchina, scollegarla immediatamente dalla presa di corrente e contattare il servizio di assistenza tecnica. L'utilizzo in queste condizioni potrebbe causare incendi o scosse elettriche.
- Non dirigere spruzzi d'acqua sull'apparecchio, questi potrebbero causare scosse elettriche o incendi.
- La macchina non deve essere installata in zone in cui si può generare un getto d'acqua.
- Utilizzare un panno inumidito per pulire la macchina. Non utilizzare solventi infiammabili quali alcool, benzene, o diluenti.
- Prima di pulire la macchina, spegnerla e scollegarla dalla presa di corrente. Il mancato spegnimento o l'accidentale accensione durante la pulizia potrebbe causare lesioni alle persone o danni alla macchina.
- Attenzione! Questo apparecchio necessita di una manutenzione regolare e periodica, al fine di garantire i requisiti di potabilità dell'acqua trattata.



La macchina è concepita per un uso continuo che non prevede lo spegnimento per inattività, se non in caso di periodi prolungati (vacanze, ferie ecc...)

La macchina è dotata di un filtro EVERPURE 2 DC.

L'autonomia massima del filtro di trattamento dell'acqua è di 2850 litri ed è segnalata da opportuni allarmi (vedi paragrafo 9.1), oppure è di un anno dalla sua installazione.

Utilizzare esclusivamente i filtri originali forniti da NIMS in quanto solo questi garantiscono il corretto funzionamento della macchina e la potabilità dell'acqua erogata.

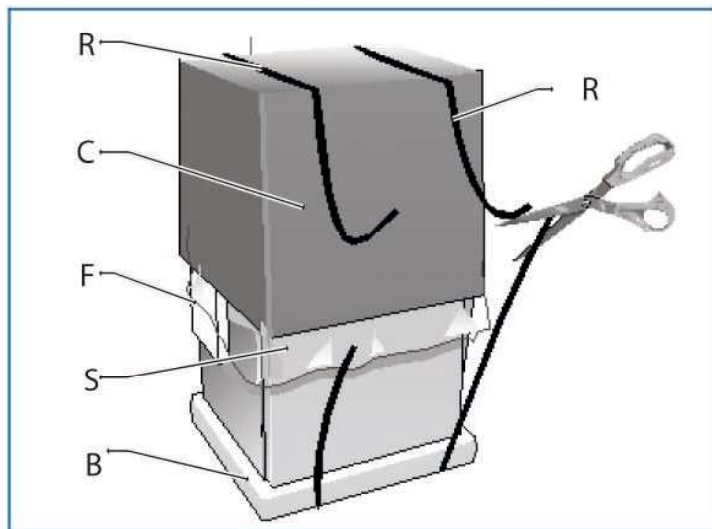

I filtri non originali in commercio possono creare problemi alla macchina e alla salute delle persone e rendono nulla la garanzia della macchina.

- Segnare sul filtro, con un pennarello, la data di installazione e la scadenza.



Sostituire il filtro non oltre un anno dalla data di installazione. Il nuovo filtro va richiesto al Servizio Assistenza NIMS tel. 049 82 85 100



- 1) Se la macchina rimane inutilizzata per 48 ore si devono erogare 2,5 litri di acqua fredda a perdere prima di bere.
- 2) Se la macchina rimane inutilizzata in modalità "serbatoio" per un periodo superiore alle 48 ore, al suo riavvio:
 - prelevare il serbatoio dalla macchina
 - svuotare il serbatoio dell'acqua residua
 - sciacquare il serbatoio
 - riempire il serbatoio con acqua potabile e riposizionarlo sulla macchina
 - erogare 2,5 litri di acqua fredda a perdere prima di bere (vedi paragrafo #12)
- 3) Se la macchina resta inattiva per un periodo da 10 a 20 giorni, al suo riavvio effettuare una nuova sanificazione (vedi paragrafo #9.2)
- 4) Se la macchina rimane inattiva per un periodo superiore a 20 giorni, al suo riavvio effettuare una nuova sanificazione e sostituire il filtro per garantire la potabilità dell'acqua erogata (vedi paragrafo #9.2)



ATTENZIONE: La macchina deve essere afferrata alla base, non deve essere sollevata facendo presa sul punto di erogazione in plastica

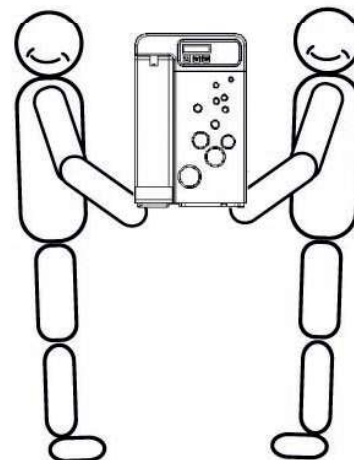
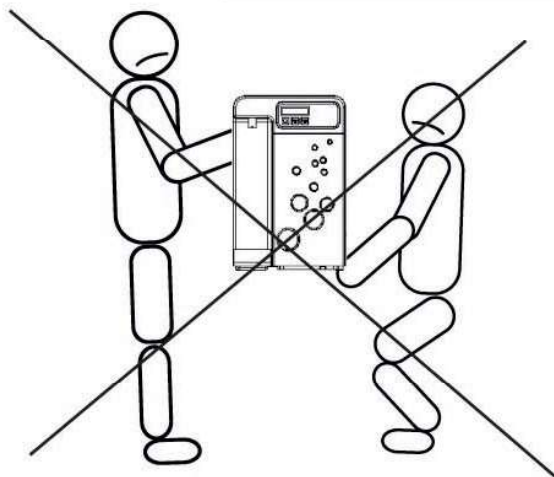

2 DISIMBALLO

- Ponete l'apparecchio nel punto d'installazione (cap. 5- INSTALLAZIONE).
- Tagliare le reggette R e sfilate il cartone C, il polistirolo F e il sacco in plastica esterno S.
- Eliminate subito i sacchi in plastica S e i polistiroli F i quali possono rappresentare pericolo per i bambini.
- Una volta liberato l'apparecchio dal suo imballo eliminate il basamento B.

2.1 CONSIGLI PER LA SALVAGUARDIA DELL'AMBIENTE

Imballo

Il materiale di imballo è riciclabile al 100%. Per lo smaltimento seguite le normative locali. Il materiale di imballaggio (sacchetti di plastica, parti in polistirolo, ecc.) deve essere tenuto fuori dalla portata dei bambini in quanto potenziale fonte di pericolo.

Informazione

Questo apparecchio è senza CFC (il circuito refrigerante contiene un gas non dannoso per l'ozono).

Per maggiori dettagli, riferitevi alla targhetta matricola posta sull'apparecchio.

Prodotto

Questo apparecchio è contrassegnato in conformità alla Direttiva Europea 2002/96/EC, Waste Electrical and Electronic Equipment (WEEE).

Assicurandosi che questo prodotto sia smaltito in modo corretto, l'utente contribuisce a prevenire le potenziali conseguenze negative per l'ambiente e la salute.



Il simbolo presente sull'apparecchio o sulla documentazione indica che il prodotto non deve essere trattato come rifiuto domestico ma deve essere consegnato presso un idoneo centro di raccolta per il riciclaggio di apparecchiature elettriche ed elettroniche.

Lo smaltimento deve avvenire seguendo le normative locali per lo smaltimento dei rifiuti. Per ulteriori informazioni sul trattamento, recupero e riciclaggio di questo prodotto, contattate l'idoneo ufficio locale, il servizio di raccolta dei rifiuti domestici o il negozio presso il quale il prodotto è stato acquistato.

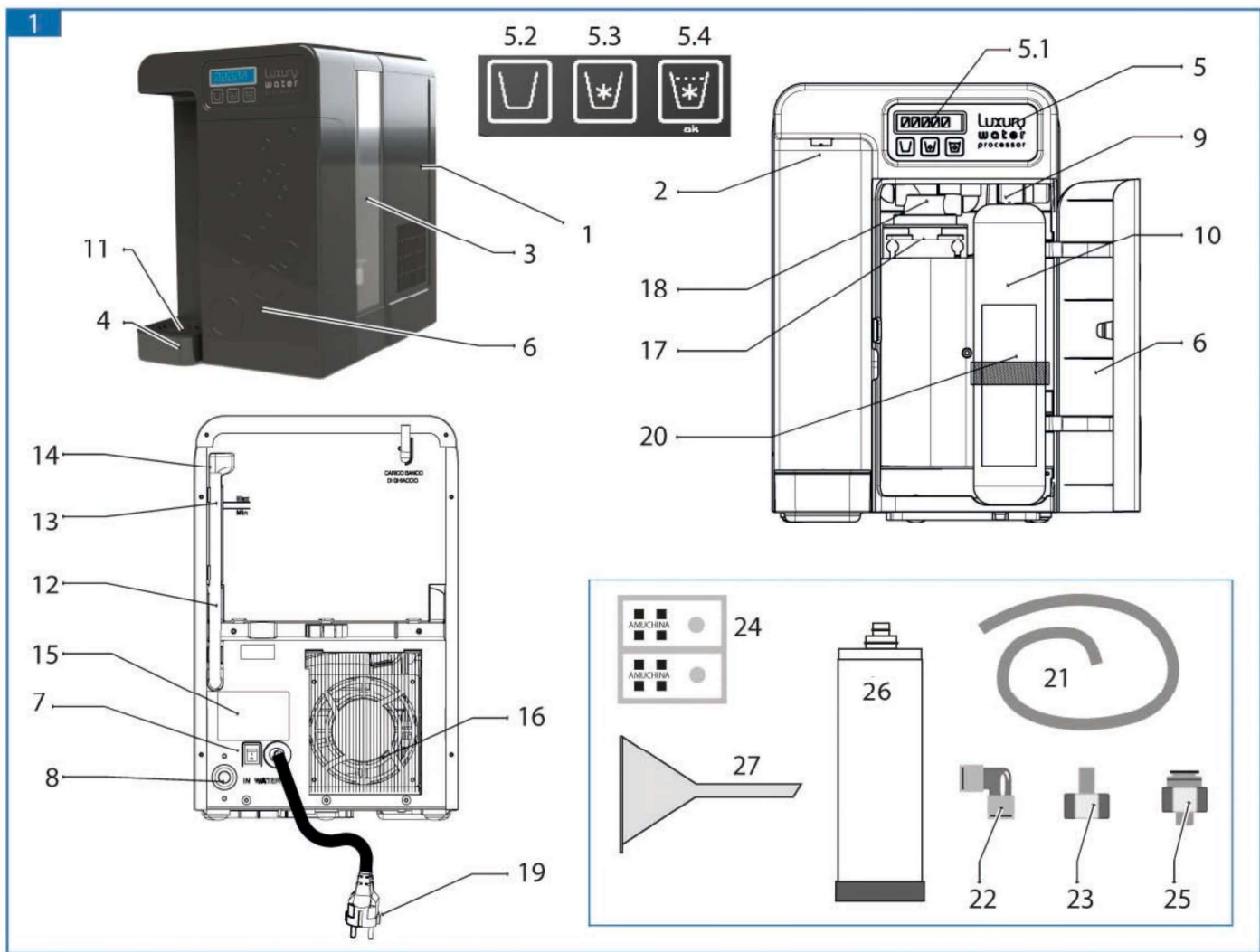

3 DESCRIZIONE DELL'APPARECCHIO

Questo apparecchio è stato studiato per il trattamento di acqua potabile; può servire grandi quantità di acqua fredda, liscia e gassata.



Utilizzare esclusivamente acqua potabile

E' di facile uso e realizzato con materiali di elevata qualità, per offrire la massima igiene e semplicità di manutenzione.

E' equipaggiato con un filtro che riduce cloro e sedimenti, accessibile dallo sportello.

Indicato per ambienti domestici, può essere installato anche in ambienti come bar e uffici. L'installazione è prevista sempre al coperto e in condizioni ambientali come descritto nel capitolo "caratteristiche tecniche".

E' dotato di un impianto frigorifero interno, in grado di fornire acqua refrigerata a 3 ÷ 10°C.

Utilizza un sistema di raffreddamento diretto (banco di ghiaccio).

La macchina è predisposta per funzionare in due modi:

- A- Scollegata dalla rete idrica
L'acqua viene immessa manualmente nell'apposito serbatoio
- B- Collegata alla rete idrica

Nel funzionamento a rete idrica, nel circuito idraulico sono inserite due valvole di non ritorno in serie, per assicurare il non ritorno di acqua verso la rete idrica. Nel caso di funzionamento con serbatoio utilizzare esclusivamente acqua potabile: la macchina non è concepita per raffreddare e gasare vino, bibite o altre bevande.

Non caricare il serbatoio con acqua frizzante.

Nell'uso con serbatoio è necessario risciacquare il serbatoio stesso almeno ogni 48 ore e dopo un periodo di inattività.



Il riempimento del serbatoio deve essere compiuto estraendolo dalla macchina. In caso contrario occorre spegnere la macchina e scollegare il cavo di alimentazione dalla presa di corrente.

- 1 Involucro
- 2 Beccuccio di erogazione removibile per pulizia
- 3 Serbatoio di riempimento
- 4 Vaschetta raccogli gocce removibile.
- 5 Pannello comandi
 - 5.1 display
 - 5.2 Pulsante acqua a temperatura ambiente
 - 5.3 Pulsante acqua fredda
 - 5.4 Pulsante acqua gassata / tasto OK
- 6 Sportello di accesso al vano bombola e filtro
- 7 Interruttore generale
- 8 Ingresso acqua di rete IN WATER 3/4M munito di tappo e guarnizione
- 9 Riduttore di pressione su cui avvitare la bombola della CO2
- 10 Bombola CO2 da acquistare separatamente
- 11 Galleggiante rosso indicante il riempimento della vaschetta
- 12 Tubo livello e carico banco di ghiaccio
- 13 Etichetta segna livello del banco di ghiaccio FILL IN
- 14 Tappo di chiusura del tubo per carico banco di ghiaccio
- 15 Etichetta caratteristiche tecniche e matricola
- 16 Punto di smaltimento del calore, da non coprire
- 17 Tappo per bypass della testata filtro
- 18 Testata EVERPURE per attacco filtro
- 29 Cavo alimentazione elettrica
- 20 Cinghia di sostegno per bombola CO2.
- 21 KIT Installazione: Tubo diametro 8 mm
- 22 KIT Installazione: gomito 8-8 mm
- 23 KIT Installazione: Raccordo 3/4F-codolo 8 mm
- 24 Quattro compresse AMUCHINA per sanificazione
- 25 KIT Installazione: Raccordo 3/8M-8 mm
- 26 KIT Installazione: Filtro EVERPURE deodorante purificatore di serie da montare
- 27 KIT di installazione: imbuto per carico banco di ghiaccio

2

Dimensioni espresse in centimetri

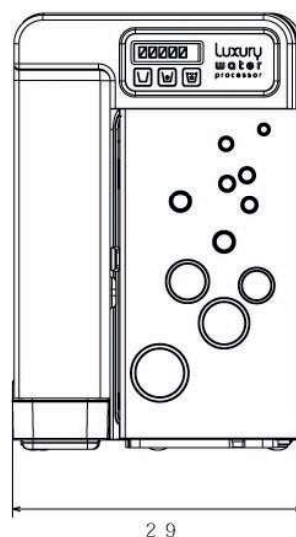
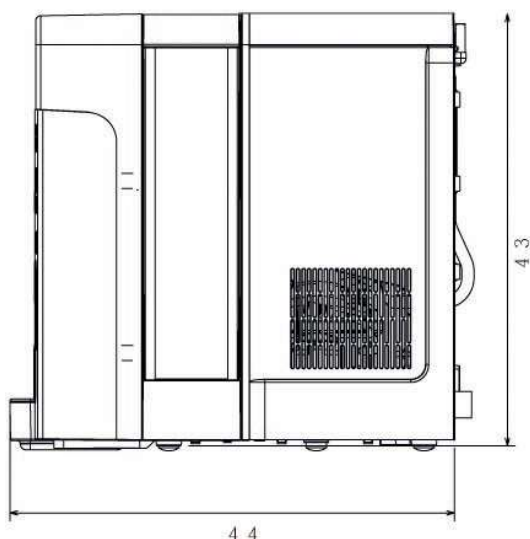

Capacità refrigerante	litri/ora	15
Temperatura di uscita dell'acqua	°C	3 - ambiente
Assorbimento elettrico massimo	W	225
Alimentazione elettrica		230 V / 1 / 50 Hz
Peso netto	kg	23
Carica Freon R134A	grammi	100
Livello di pressione acustica continua (equivalente) ponderato	dBA	<70

5 POSA DELL'APPARECCHIO

5.1 POSIZIONAMENTO

Ponete l'apparecchio nel punto di installazione, lontano da fonti di calore e protetto dai raggi diretti del sole.

L'apparecchio non è idoneo per essere installato all'aperto e in ambienti molto umidi.

- L'apparecchio deve essere posizionato in modo da lasciare uno spazio libero A di circa 6÷7 cm per l'aerazione.
- Assicuratevi che poggi su tutti e quattro i piedini.



L'apparecchio viene fornito senza acqua nell'impianto.

Nella messa in servizio dell'apparecchio e durante il suo funzionamento è necessario garantire una temperatura ambiente che sia compresa da un minimo di +10°C ed un massimo di +45°C

5.2 SCELTA MODALITA' SERBATOIO/RETE IDRICA

L'apparecchio può funzionare sia con serbatoio che con la connessione alla rete idrica.

Anche nella modalità di funzionamento con rete idrica occorre compiere tutte le fasi di attivazione e sanificazione a mezzo del serbatoio

Il passaggio all'uso con rete idrica è spiegato nel capitolo 7.

5.3 COLLEGAMENTO ELETTRICO

Il collegamento alla rete elettrica avviene collegando la spina ad una presa di rete.

La presa di corrente predisposta deve essere munita di efficiente presa di terra e deve essere dimensionata al carico dell'apparecchio (vedi caratteristiche tecniche).

Verificate che la tensione di rete corrisponda con quanto specificato nella targa dati.

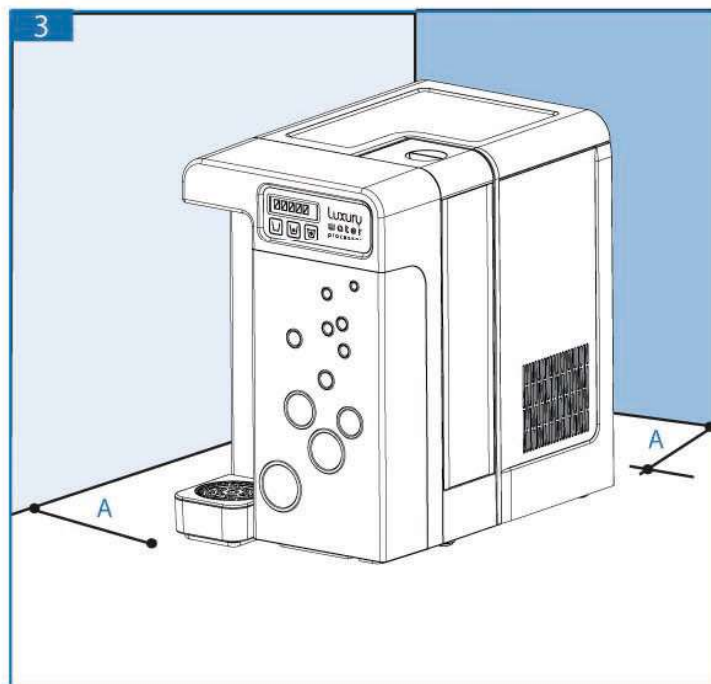

Attenzione! Se il cavo di alimentazione è danneggiato, esso deve essere sostituito dal costruttore o dal suo servizio assistenza tecnica o comunque da una persona con qualifica simile, in modo da prevenire ogni rischio



Attenzione! Se la macchina è stata coricata o capovolta, attendete almeno 8 ore prima di avviarla.

Avviate la macchina tramite l'interruttore generale nero posto sul pannello posteriore, eseguite la seguente procedura di inizializzazione, procurandovi una capiente caraffa.

Anche se si sceglierà di far funzionare la macchina con rete idrica si deve comunque passare attraverso questa fase utilizzando il serbatoio.

Se durante l'operazione di attivazione si spegne la macchina, occorre ripetere la procedura dall'inizio.



All'accensione dell'apparecchio viene mostrata una videata iniziale con la versione del programma.

6.1 SCELTA DELLA LINGUA



Con i tasti



Scorrere la videata fino alla lingua desiderata:

ITALIANO
INGLESE
FRANCESE
TEDESCO

- Premete il tasto OK per confermare la lingua selezionata



- Premete il tasto OK per confermare



Si passa automaticamente alla videata successiva

6.2 RIEMPIMENTO DEL BANCO DI GHIACCIO

La macchina è dotata di un BANCO DI GHIACCIO interno che deve essere riempito con acqua. Il riempimento del BANCO DI GHIACCIO è essenziale per il corretto funzionamento della macchina. L'acqua posta dentro il banco di ghiaccio non è la stessa che viene erogata.

- 1) Prelevare l'imbuto incluso nel KIT di installazione
- 2) Rimuovere il tappo dal tubo trasparente posto sul retro della macchina. Inserire imbuto come in figura.
- 3) Con una caraffa iniziare a riempire gradualmente, dando tempo all'acqua di circolare dentro il banco di ghiaccio.
- 4) Controllare di tanto in tanto il livello raggiunto, aspettando qualche secondo.
- 5) Continuare a riempire finché il livello nel tubo trasparente non raggiunge le tacche di controllo. (A)



ATTENZIONE! non superare mai il livello MAX dell'acqua

- 6) Terminato il riempimento del BANCO DI GHIACCIO la macchina diventa più silenziosa.
- 7) Riposizionare il tappo sul tubo trasparente.
- 8) Premere OK (terzo tasto a destra) per passare alla videata successiva.



Appare la videata che indica che deve essere riempito il banco di ghiaccio

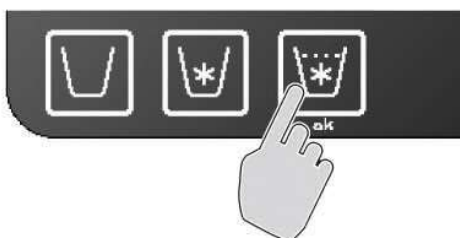
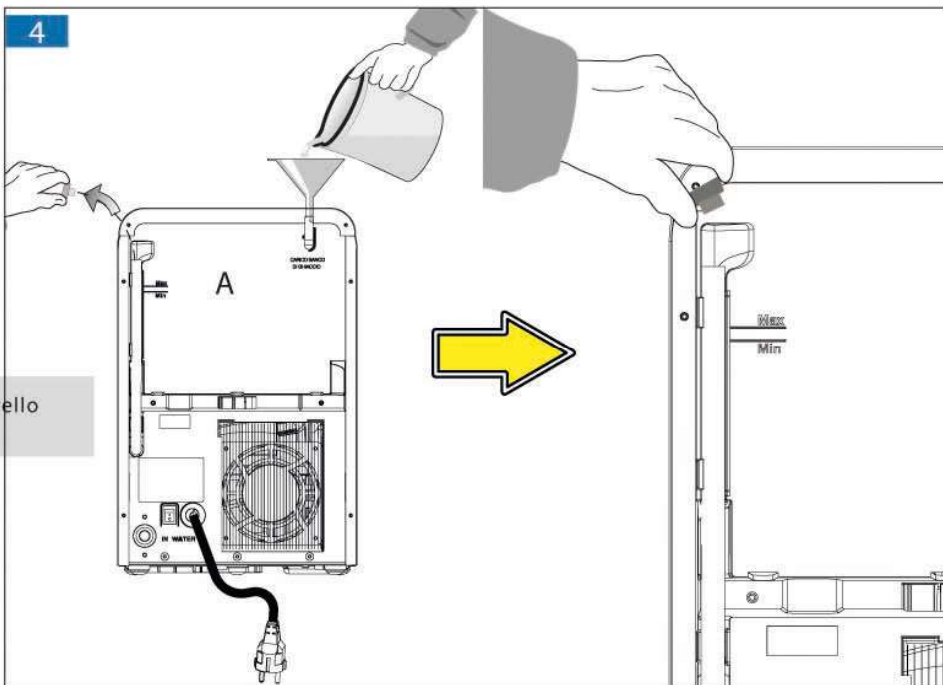

Il tasto ok conferma l'operazione



Attenzione! Non eccedere con un livello superiore a quanto indicato dalle tacche.

Non riempire il banco di ghiaccio con liquidi diversi dall'acqua. Non usare acque osmotizzate.

Una volta riempito il banco di ghiaccio la macchina non deve essere inclinata

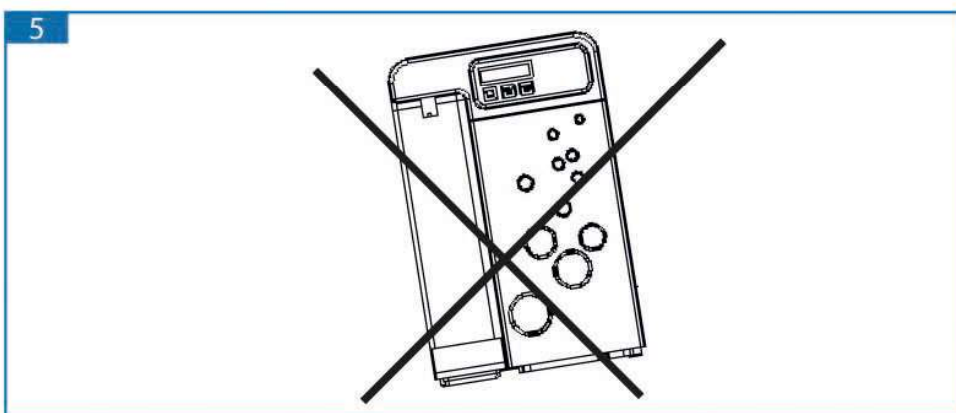

6.3 RIEMPIMENTO DEL SERBATOIO

In questa fase si deve riempire il serbatoio per le successive operazioni. La macchina automaticamente segnala che il serbatoio è vuoto.



La videata indica che deve essere riempito il serbatoio dell'acqua

Estrazione del serbatoio

- Impugnare il serbatoio dal coperchio e sollevarlo per estrarlo dalla sua sede. Non tentare di versare direttamente l'acqua nel serbatoio montato; questa operazione può essere pericolosa
- Riempire il serbatoio e riposizionarlo correttamente.

Se si desidera separare il coperchio dal serbatoio, occorre piegare delicatamente le alette verso l'interno come illustrato, oppure può essere sfilato lateralmente.



In questa fase si deve necessariamente staccare il serbatoio dalla macchina per effettuare il riempimento.

In caso contrario si possono verificare versamenti di acqua su parti elettriche sotto tensione.

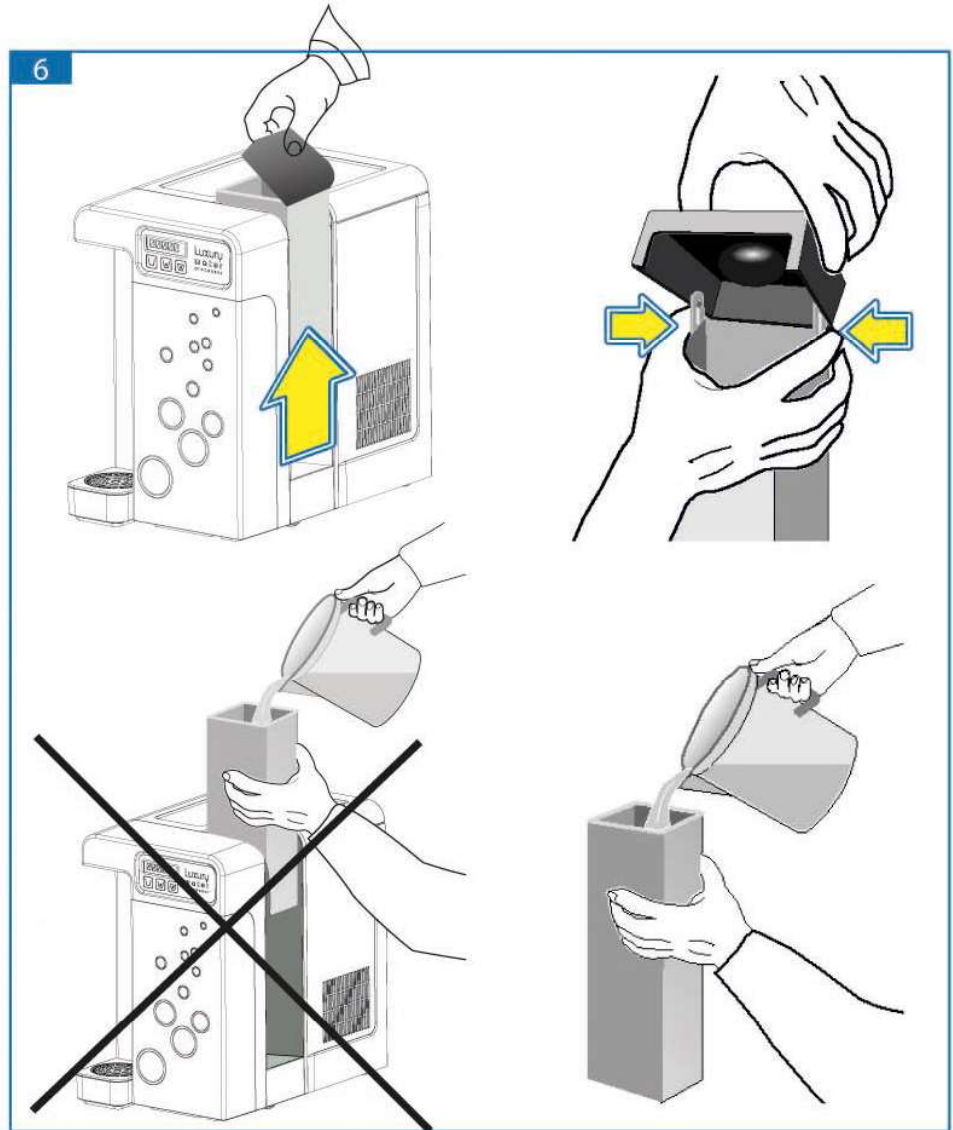

6.4 DESCRIZIONE DEL PRODOTTO AMUCHINA

7



Contiene:

Acido adipico - Sale di Sodio dell'acido dicloroisocianurico (anidra)

Frazi di rischio

Nocivo per ingestione.

A contatto con gli acidi libera gas tossico.

Irritante per gli occhi e le vie respiratorie.

Altamente tossico per gli organismi acquatici, può provocare a lungo termine effetti negativi per l'ambiente acquatico.

Consigli di prudenza

Conservare fuori dalla portata dei bambini.

Conservare al riparo dall'umidità.

In caso di contatto con gli occhi, lavare immediatamente e abbondantemente con acqua e consultare un medico.

In caso di incendio e/o esplosione non respirare i fumi.

Questo materiale e il suo contenitore devono essere smaltiti come rifiuti pericolosi.

Non disperdere nell'ambiente. Riferirsi alle istruzioni speciali/schede informative in materia di sicurezza.

Attenzione!

Non utilizzare in combinazione con altri prodotti, possono formarsi gas pericolosi (cloro).

In caso di ingestione consultare immediatamente il medico e mostrargli il contenitore o l'etichetta.

Prodotto da:

Hydrochem Ltd - West Sussex - E

Concessionario per la Vendita:

A.C.R. Angelini Francesco

A.C.R.A.F. S.p.a.

Viale Amelia 70, 00181 Roma

Xn



Nocivo

N



Pericoloso per l'ambiente

- DISINFESTAZIONE DI FRUTTA E VERDURA
- DISINFESTAZIONE OGGETTI IN GOMMA, PLASTICA E VETRO
- RIDUZIONE DELLA CARICA BATTERICA DELL'ACQUA DA BERE SOLO IN CASO DI EMERGENZA

MODALITA' D'USO

Lavaggio antisettico di frutta e verdura:

-1 compressa da 0,5 g in 1,25 lt d'acqua;

-2 compresses da 0,5 g in 2,5 lt d'acqua.

Disinfestazione oggetti in gomma, plastica e vetro, stoviglie da cucina:

-1 compressa da 0,5 g in 1,25 lt d'acqua;

-2 compresses da 0,5 g in 2,5 lt d'acqua.

Dopo la dissoluzione, lasciare agire il disinfestante per 15 minuti.

Risciacquare abbondantemente con acqua potabile.

Riduzione della carica batterica dell'acqua da bere in caso di emergenza:

-1 compressa in 1,5 lt d'acqua.

Non disperdere il contenitore nell'ambiente dopo l'uso

Arrivati a questo punto la macchina segnala all'utente di fare la sanificazione che deve essere effettuata ad ogni prima installazione, ad ogni cambio filtro, entro un tempo di massimo 12 mesi dall'installazione o di 2850 litri erogati e comunque dopo un periodo di inattività di 10 giorni.

- Riempire il serbatoio fino al livello MAX ed inserire 3 delle 4 compresse di Amuchina fornite a corredo, attenendosi alle indicazioni per preparare la soluzione sanificante.
- Controllare la scadenza dell'AMUCHINA segnalata nella confezione.
- Premere OK per passare alla videata successiva.



La videata segnala il momento di eseguire la sanificazione della macchina aggiungendo il prodotto sanificante nel serbatoio pieno di acqua.

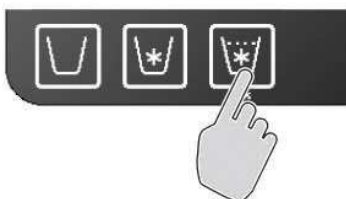

Il tasto ok conferma l'operazione

Prima di continuare occorre procurare una caraffa di circa 2 litri e posizionarla sotto al punto di erogazione.



ATTENZIONE! L'acqua erogata in questa fase non deve essere riutilizzata per riempire il serbatoio né deve essere bevuta, ma deve essere smaltita.



Viene mostrata la videata della sanificazione in corso

- Attendere circa 4 minuti e comunque fino a quando compare la videata successiva



4 minuti



La videata segnala che la presanificazione è in corso.

Tre asterischi che diventano 2 e poi 1 indicano il trascorrere del tempo

- Tenere premuto un qualsiasi tasto ed erogare tutto il contenuto del serbatoio. In questo modo la soluzione sanificante scorre all'interno dei tubi fino a fuoriuscire dal beccuccio. La giusta quantità di soluzione rimane all'interno e compie l'azione di sanificazione.



La videata segnala che l'utente deve far fuoriuscire dalla macchina tutto il contenuto del serbatoio, fino a quando sarà vuoto.

- Una volta vuotato il serbatoio appare questa videata.
- Riempire nuovamente il serbatoio con acqua pulita e attendere.
- Nel frattempo la soluzione sanificante agisce dentro la macchina
- Attendere che compaia la successiva videata



In questa fase si deve necessariamente staccare il serbatoio dalla macchina per effettuare il riempimento.

In caso contrario si possono verificare versamenti di acqua su parti elettriche sotto tensione.

- La sanificazione è in corso e dura 15 minuti; questo tempo è controllato elettronicamente dalla macchina



La videata segnala che la sanificazione è in corso.

Tre asterischi che diventano 2 e poi 1 indicano il trascorrere del tempo

- Posizionare nuovamente la caraffa di raccolta sul punto di erogazione e mantenere premuto un tasto qualsiasi fino al completo svuotamento del serbatoio.

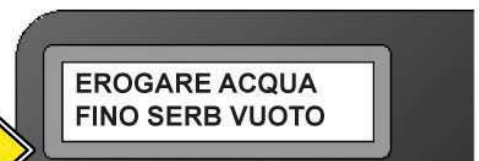

Mentre si mantiene premuto un tasto viene mostrato questo messaggio

- Erogare nuovamente tutta l'acqua del serbatoio fino alla videata successiva.



La videata indica che il serbatoio è vuoto e occorre riempirlo nuovamente

6.7 USO OPZIONALE DEL FILTRO

Arrivati a questo punto la macchina dà la possibilità di non usare il filtro in dotazione, lasciando il tappo rosso sulla testata filtro.

Se si sceglie di installare il filtro in dotazione, premere il terzo tasto.

Se si sceglie di non usare il filtro in dotazione, premere il primo tasto.



La videata propone il funzionamento con o senza filtro

Premendo il primo tasto la macchina salta al passo descritto al paragrafo 6.10 e 6.12.

Premendo il terzo si passa alla videata successiva, paragrafo 6.8.





La videata indica che occorre rimuovere il tappo rosso posto all'interno della macchina, nella testata portafiltro.

- Aprire lo sportello frontale e ruotate il tappo di 1/4 di giro per estrarlo dalla sua sede. Attenzione! Mentre rimuovete il tappo utilizzate una spugna o un panno assorbente per raccogliere l'acqua che cade.

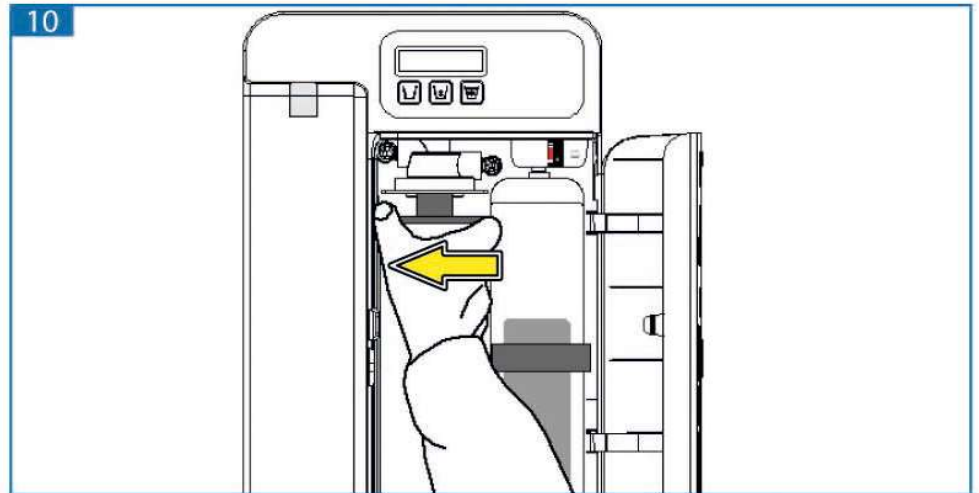

- Premete OK

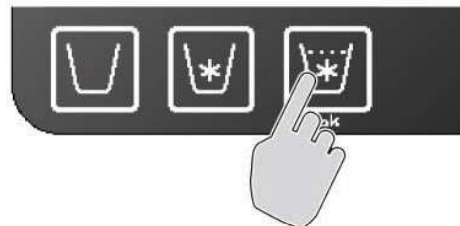

Il tasto ok conferma l'operazione

6.9 INSERIMENTO DEL FILTRO



La macchina è dotata di un filtro EVERPURE 2DC.

Utilizzare esclusivamente i filtri originali forniti da NIMS in quanto solo questi garantiscono il corretto funzionamento della macchina e la potabilità dell'acqua erogata.

I filtri non originali in commercio possono creare problemi alla macchina e alla salute e rendono nulla la garanzia della macchina.

Segnare sul filtro, con un pennarello, la data di installazione e la scadenza.

Sostituire il filtro non oltre 12 mesi dalla data di installazione.

Il nuovo filtro va richiesto al Servizio Assistenza NIMS tel. 049 82 85 100



La videata indica che occorre installare il filtro EVERPURE presente nell'imballo

- Prelevare il filtro EVERPURE dall'imballo e, dopo aver tolto il velo protettivo ed il tappo bianco, inserirlo nella testata spingendo con decisione verso l'alto e avvitandolo nel verso indicato.

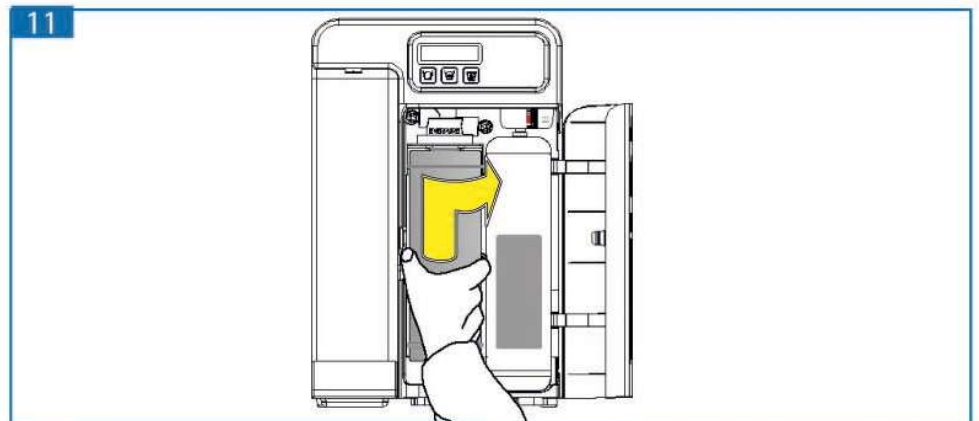

- Premete OK



Il tasto ok conferma l'operazione

6.10 COLLEGAMENTO BOMBOLA CO₂

- 1) Prelevare il riduttore R della CO₂ dall'interno dello sportello senza scollegare il tubo nero
- 2) Avvitare la bombola B al riduttore R, afferrando il riduttore dalla base.
Una eventuale fuoriuscita di gas è normale, per cui si deve avvitare velocemente.
- 3) Posizionare la bombola dentro lo sportello e bloccarla tramite la cinghia nera C.



La videata indica che occorre installare la bombola di CO₂ per ottenere l'acqua gassata



Attenzione!
La bombola del gas è del tipo monouso non ricaricabile.

Osservate con attenzione le istruzioni riportate sull'etichetta della bombola

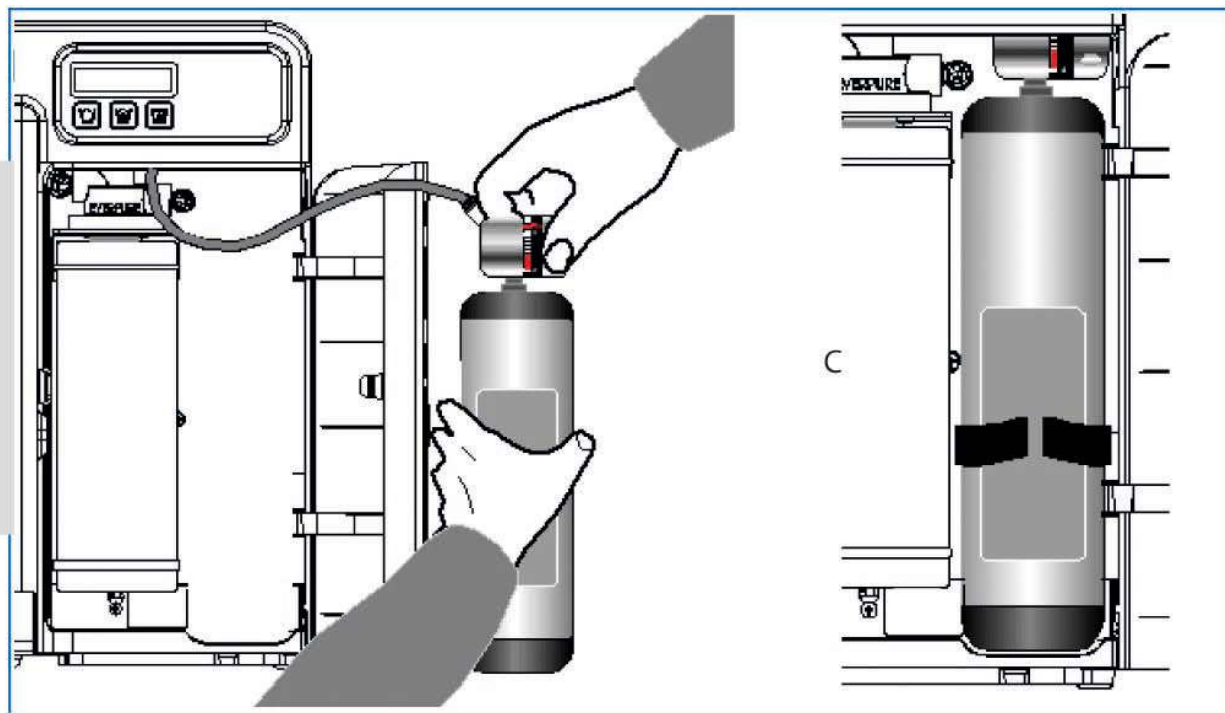

- 4) Premete OK.

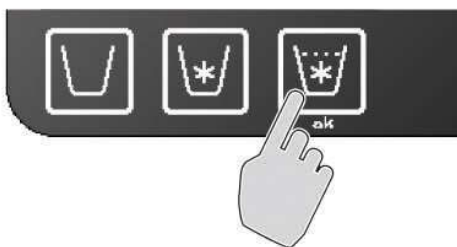

Il tasto ok conferma l'operazione

6.11 EROGAZIONE ACQUA PER ATTIVAZIONE FILTRO

Per l'attivazione del filtro si deve far circolare un determinato quantitativo di acqua che la macchina controlla automaticamente.

- Posizionare una caraffa sotto al punto di erogazione.
- Mantenere premuto un qualsiasi tasto; e la macchina erogherà acqua per un tempo stabilito.

Se il tasto viene rilasciato per vuotare la caraffa o per riempire nuovamente il serbatoio, si deve ancora tenere premuto il tasto per continuare l'operazione, infatti è normale che durante l'operazione il serbatoio si vuoti e compaia la videata seguente.

E' anche possibile che alla fine del tempo di erogazione stabilito compaia la videata seguente perché la macchina sta finendo automaticamente di caricare il circuito della frizzante.



La videata indica che occorre erogare acqua in modo da attivare il filtro.



In questa fase si deve necessariamente staccare il serbatoio dalla macchina per effettuare il riempimento.

In caso contrario si possono verificare versamenti di acqua su parti elettriche sotto tensione.



La videata indica che il circuito per l'acqua frizzante si sta caricando

6.12 IMPOSTAZIONE DELLA TEMPERATURA

- La videata segnala la necessità di regolare la temperatura tramite la selezione da tastiera. Con il primo ed il secondo tasto si effettuano le selezioni e con il terzo vengono confermate.

- Le opzioni di scelta sono le seguenti:

* = raffreddamento minimo
** = raffreddamento medio
*** = raffreddamento massimo
--- = raffreddamento disattivato

- Premere OK.

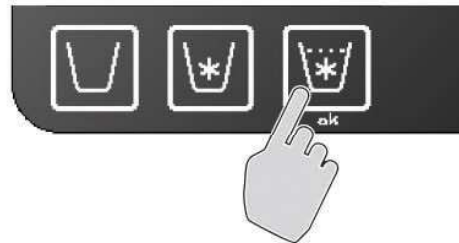
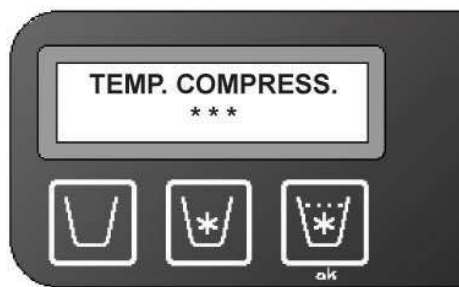

Il tasto ok conferma l'operazione

6.13 MACCHINA PRONTA PER L'USO

Fino a questo passo, uno spegnimento della macchina provocava la necessità di ripetere tutte le operazioni già descritte.

Arrivati a questo passo invece, la sequenza di videate successive indica che è terminato il processo di attivazione senza il quale non è possibile passare all'uso con rete idrica, vedi capitolo 7.

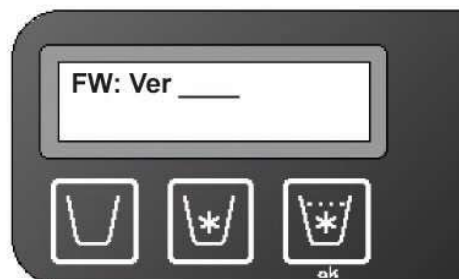

La videata indica che la macchina è impostata per funzionare con il serbatoio

La macchina è pronta per l'uso con serbatoio. Continuate al capitolo 8,

Se si vuole passare all'uso con rete idrica:

- Spegnere la macchina e passare al capitolo successivo 7.



La videata indica che la macchina è pronta per essere utilizzata (modalità serbatoio)

7.1 COLLEGAMENTO IDRICO



La macchina è studiata per funzionare collegata alla rete idrica, con pressioni comprese nell'intervallo tra 2 e 3 bar.

Il Kit in dotazione è fatto di raccordi rapidi. Per una buona tenuta occorre inserire i tubi dentro i raccordi con decisione.

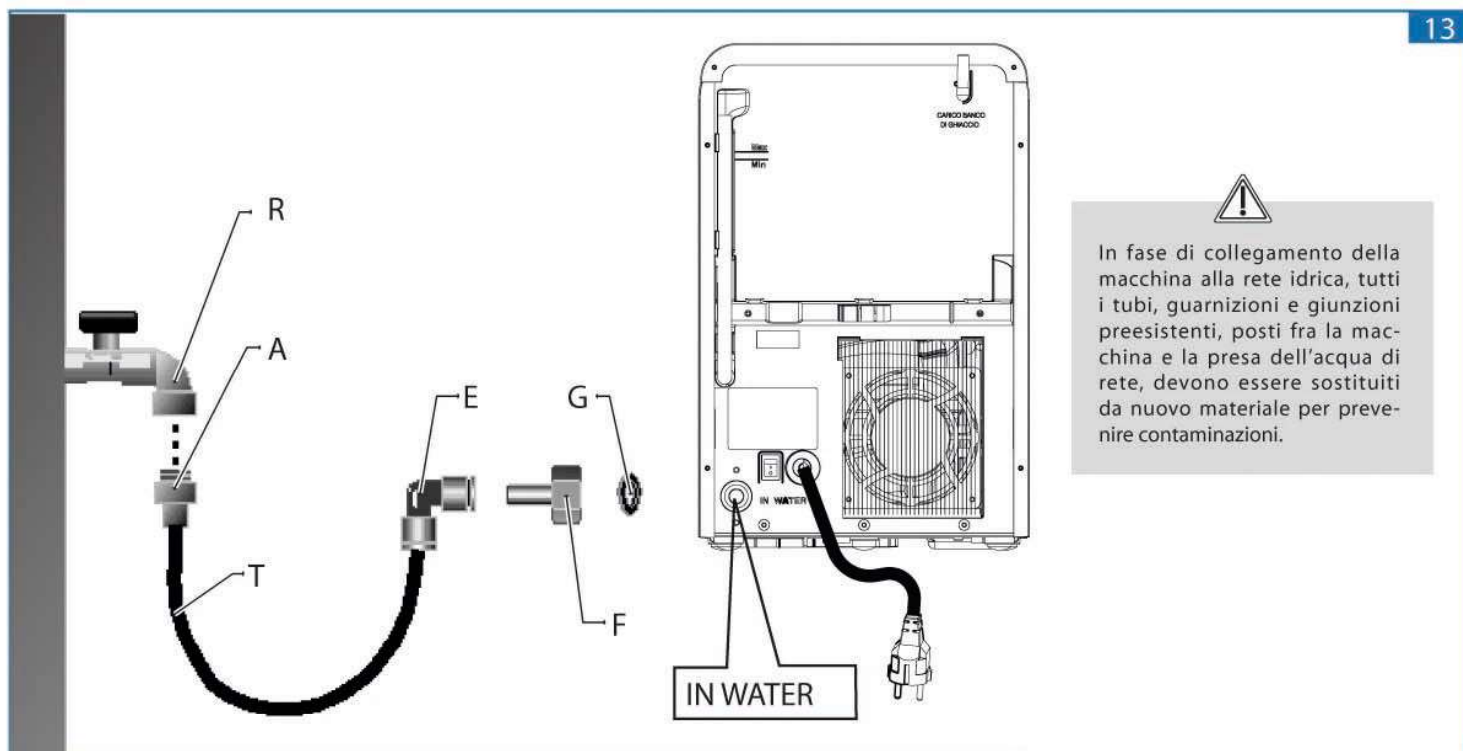

Per il collegamento alla rete idrica operare un'installazione a regola d'arte rispettando tutti i regolamenti nazionali vigenti. Usare gli elementi in dotazione: il tubo T, i raccordi A, E ed F e la guarnizione G (Fig.14).

- 1) Spegnerne la macchina tramite l'interruttore generale sul retro.
- 2) Recuperare la guarnizione G del tappo e inserirla dentro il raccordo F.
- 3) Avvitare il raccordo F sull'attacco IN WATER, stringendo con forza.
- 4) Connettere tra loro i raccordi E ed A con il tubo T, esercitando la dovuta pressione.

- 5) Avvitare il raccordo A (3/8 Maschio) sull'attacco R dell'acqua di rete, senza stringere eccessivamente per non rovinare il raccordo A.
- 6) Aprire il rubinetto generale R e verificare l'assenza di gocciolamenti per essere sicuri delle corrette connessioni di tubi e raccordi.

7.2 MODO RETE IDRICA

Terminata la connessione idraulica occorre programmare la macchina per farla funzionare con rete idrica.

- 1) A macchina spenta, tenere premuti il tasto centrale e quello a destra, sul pannello comandi ed accendere la macchina.

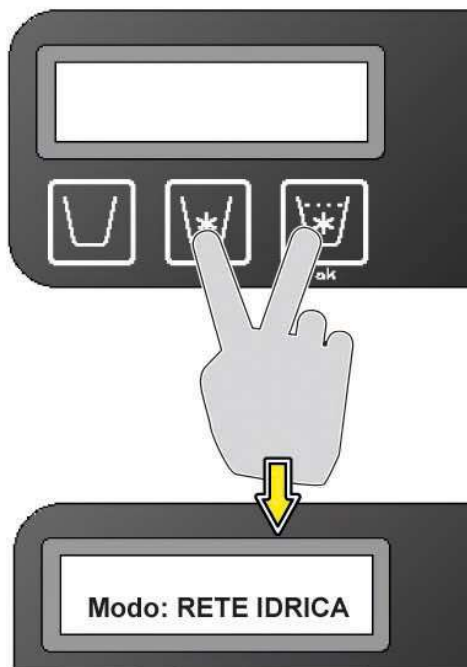

- 2) Il display indica che è avvenuto il passaggio da serbatoio a rete idrica

- 3) Spegner e riaccendere la macchina.
La sequenza di videate sotto segnala che la macchina è pronta all'uso.

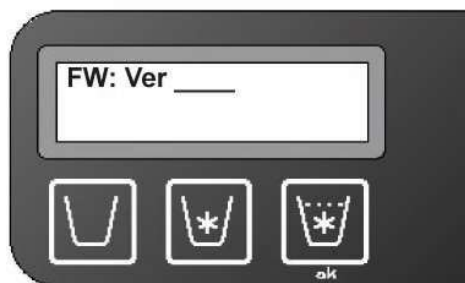

- Se il serbatoio è rimasto pieno dalla precedente operazione di attivazione, occorre vuotarlo.



La macchina fornisce un'indicazione della temperatura dell'acqua fredda e gassata erogata



La videata indica che la macchina funziona con la rete idrica

La videata indica che la macchina è pronta per essere utilizzata (modalità rete idrica)

8 NORMALE FUNZIONAMENTO

8.1 MESSAGGI DURANTE LE EROGAZIONI

Nelle normali erogazioni la macchina tiene il conteggio della quantità di acqua erogata per ognuna delle tre tipologie: Naturale (acqua a temperatura ambiente), Fredda e Frizzante. Durante le normali erogazioni compaiono le seguenti videate.



La videata indica la quantità di acqua NATURALE (a temperatura ambiente) erogata

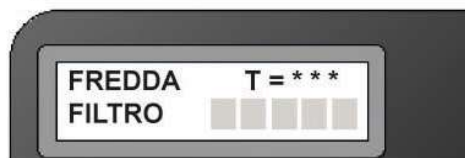

La videata indica la quantità di acqua FREDDA erogata



La videata indica la quantità di acqua FRIZZANTE erogata

In caso di una prolungata erogazione di acqua frizzante, potrebbe apparire questa videata; occorre attendere per permettere la ricarica del gasatore.



La videata indica che il sistema di gasatura si sta ricaricando

0 LITRI - FILTRO NUOVO	F	I	L	T	R	O								
530 LITRI	F	I	L	T	R	O								-
1060 LITRI	F	I	L	T	R	O							-	-
1600 LITRI	F	I	L	T	R	O						-	-	-
2120 LITRI	F	I	L	T	R	O					-	-	-	-
2650 LITRI - IN ESAURIMENTO	F	I	L	T	R	O				-	-	-	-	-
2850 LITRI - ERAURITO LAMPEGGIA E SUONA IL FILTRO	F	I	L	T	R	O				-	-	-	-	-

8.2 SOSTITUZIONE BOMBOLA CO₂

La macchina può impiegare bombole di CO₂ del tipo usa e getta da 600 grammi.

La bombola produce mediamente da 50 a 120 litri di acqua gassata, a seconda del livello di gasatura. Quando si avverte al gusto un calo del livello di gasatura, occorre provvedere alla sostituzione.

La bombola esaurita deve essere smaltita come rifiuto ferroso negli appositi centri.

Per la sostituzione operare come segue:

- 1) Spegner la macchina
- 2) Aprire lo sportello e liberare la bombola dalla cinghia nera.
- 3) Svitare velocemente la bombola afferrando il riduttore R dalla base, senza staccare il tubo nero.
- 4) Riavvitare velocemente la nuova bombola sul riduttore R afferrandolo dalla base.
- 5) Riposizionare la bombola nel suo alloggiamento senza danneggiare il tubo nero.
- 6) Stringere la bombola con la cinghia nera e chiudere lo sportello.
- 7) Riaccendere la macchina, erogare almeno uno-due litri di acqua gassata per riavere il corretto livello di gasatura.

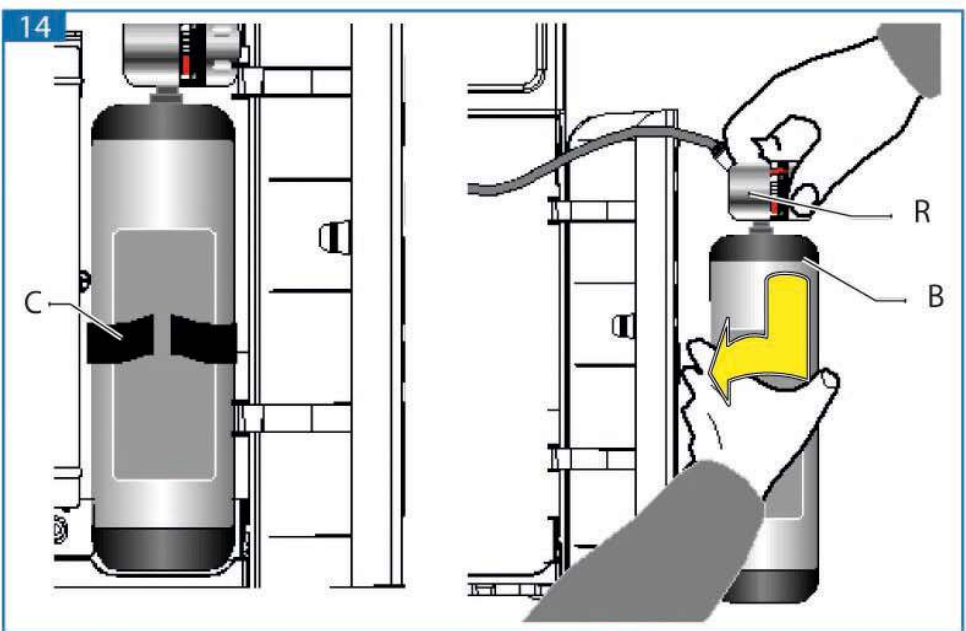

8.3 REGOLAZIONE DEL LIVELLO DI GASATURA

- Estrarre la bombola di CO₂ dalla macchina
- Ruotare solamente la parte superiore del riduttore di pressione. Tenere ferma la bombola e la parte inferiore del riduttore di pressione; fare attenzione che la bombola e le connessioni rimangano ben fissate.

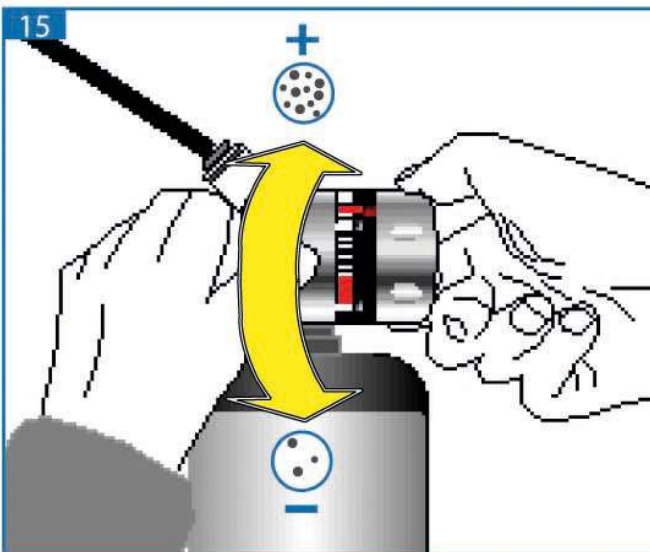

Gli effetti della variazione della gasatura non sono immediati ma si avvertono dopo aver erogato almeno un litro di acqua frizzante

8.4 REGOLAZIONE DELLA TEMPERATURA

E' possibile cambiare il livello di raffreddamento dell'apparecchio in qualsiasi momento osservando le seguenti istruzioni:

- 1) Spegner l'apparecchio tramite l'interruttore principale (7).
- 2) Tenendo premuto il primo tasto riaccendere l'apparecchio.

La videata segnala la necessità di regolare la temperatura tramite la selezione da tastiera. Con il primo ed il secondo tasto si effettuano le selezioni e con il terzo vengono confermate.

Le opzioni di scelta sono le seguenti:

- * = raffreddamento minimo
- ** = raffreddamento medio
- *** = raffreddamento massimo
- = raffreddamento disattivato

Premere OK.

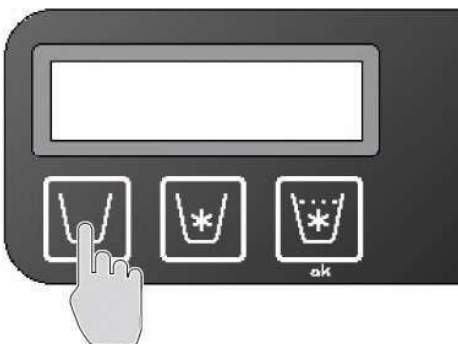
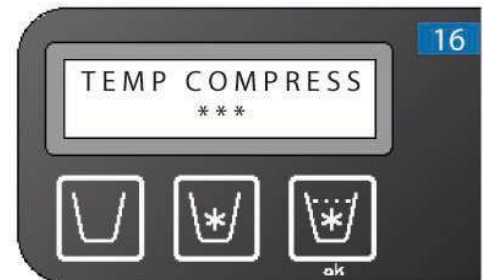
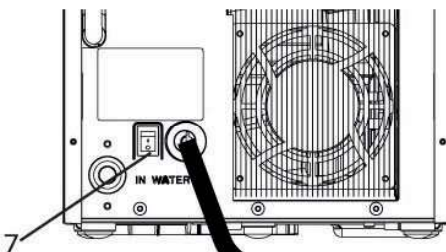

Gli effetti della variazione di temperatura non sono immediati, ma si avvertono dopo aver atteso 15' - 30' minuti. Si consiglia di impostare il valore di temperatura solo quando lo si ritiene opportuno (per esempio al cambio di stagione)

Se il flusso di erogazione non è regolare o è rallentato:

- Svitare manualmente il beccuccio di erogazione.
- Effettuare la pulizia solo in condizioni di massima igiene, con le mani pulite, evitando di usare panni umidi già usati in casa.
- Rimontare il tutto facendo attenzione a riposizionare correttamente la guarnizione G e il filtro F.



8.6 MESSAGGIO DI ALLARME SONDA TEMPERATURA E CENTRO DI ASSISTENZA

Un'errata lettura della temperatura dell'acqua erogata è segnalata dalle due seguenti videate che si alternano tra loro, in questo caso è necessario chiamare il servizio di assistenza.

La macchina può comunque continuare a funzionare anche con sonda in avaria. In questo caso il valore di temperatura che si legge sul display non corrisponderà con quello dell'acqua erogata.

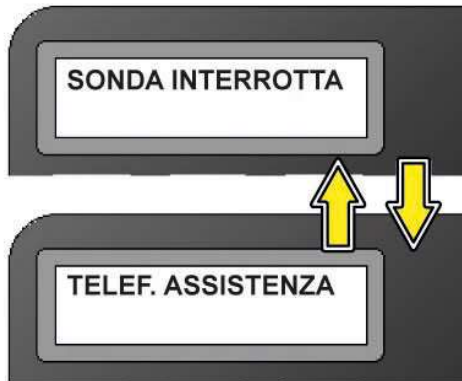

Centro di assistenza NIMS
telefono 049-8285100.

8.7 CAMBIO LINGUA

La macchina dà la possibilità di cambiare la lingua dei messaggi sul display, senza dover ripetere la prima installazione.

Seguire la seguente procedura:

- 1 Spegner la macchina.
- 2 Tenendo premuto il tasto OK, riaccendere la macchina.
- 3 Con i tasti A e B selezionare la lingua desiderata.
- 4 Premere OK per confermare la lingua desiderata.
- 5 Macchina pronta per l'uso.

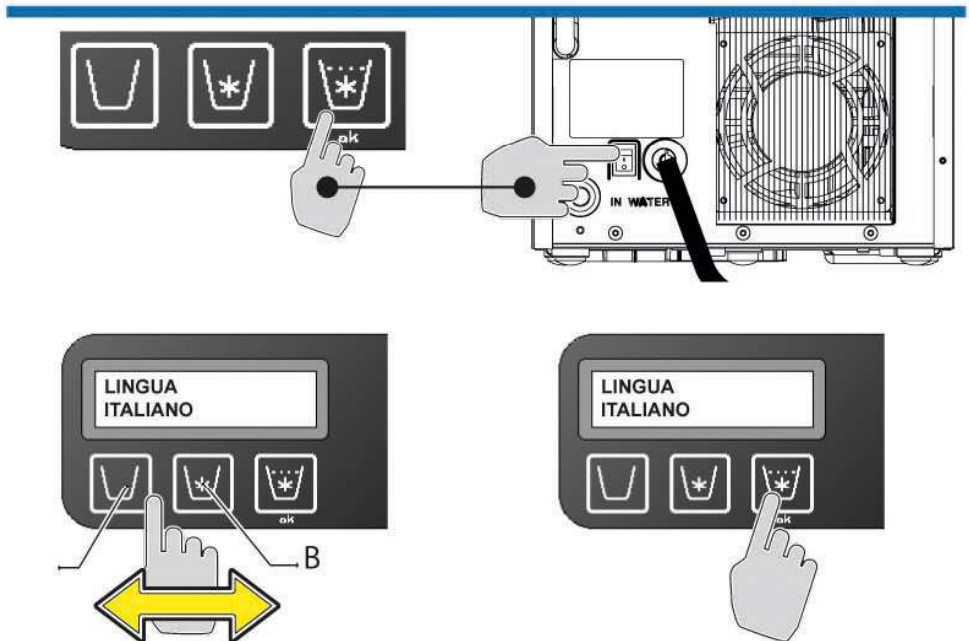

A



Se la macchina resta inattiva per un periodo da 10 a 20 giorni, al suo riavvio effettuare una nuova sanificazione (vedi paragrafo #9.2)

Se la macchina rimane inattiva per un periodo superiore a 20 giorni, al suo riavvio effettuare una nuova sanificazione e sostituire il filtro per garantire la potabilità dell'acqua erogata (vedi paragrafo #9.2)

Tutta l'operazione di cambio filtro si deve compiere usando il serbatoio.

Se la macchina è collegata alla rete idrica automaticamente passa ad usare solo il serbatoio.

Alla fine della procedura la macchina torna in automatico alla rete idrica segnalando di vuotare il serbatoio.

9.1 MESSAGGI DI ALLARME PER LA SOSTITUZIONE DEL FILTRO ESAURITO

Il filtro in dotazione garantisce la sua capacità per la durata di 2850 litri.

Al raggiungimento di 2650 litri erogati, sul display compare il messaggio mostrato.

Se non si dispone di un nuovo filtro, richiederne l'invio di uno nuovo alla NIMS, TEL. 049-8285100.



La videata preavvisa l'utente che il filtro è prossimo all'esaurimento

Al raggiungimento dei 2850 litri, sul display compare un messaggio lampeggiante accompagnato da un suono intermittente.



9.2 OPERAZIONI DI SANIFICAZIONE E SOSTITUZIONE OPZIONALE DEL FILTRO

- Spegner la macchina tramite l'interruttore ON/OFF nero sul retro.
- Tenere premuti contemporaneamente il primo e il terzo tasto e riaccendere la macchina.

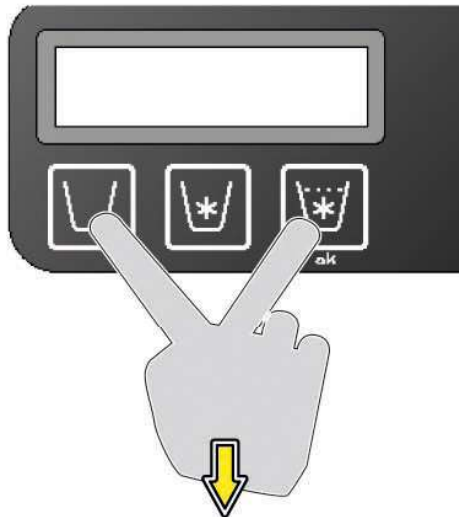



Se si è scelto di far funzionare la macchina senza filtro premere il primo tasto per scegliere NO e riempire il serbatoio. La macchina farà ripetere i punti spiegati nei seguenti paragrafi:

- 6.5 SANIFICAZIONE
- 6.6 AZIONE DEL PRODOTTO SANIFICANTE E LAVAGGIO DEL CIRCUITO
- 6.13 MACCHINA PRONTA PER L'USO

Se si è scelto di far funzionare la macchina con il filtro, premere il terzo tasto per scegliere "SI" e seguire i passi indicati.

- Rimuovere il serbatoio dell'acqua.



La videata indica che occorre rimuovere il serbatoio dell'acqua

- Una volta rimosso il serbatoio compare in automatico la seguente videata.



- Al fine di vuotare il filtro esaurito si deve erogare acqua tenendo premuto un qualsiasi tasto. La macchina stabilisce in automatico il tempo di erogazione e passa alla videata successiva.



La videata indica che occorre rimuovere il filtro EVERPURE 2DC

- Aprire lo sportello frontale, ruotare il filtro di 1/4 di giro e tirarlo verso il basso per estrarlo dalla sua sede.

Attenzione!
Mentre viene rimosso il filtro utilizzare una spugna o panno assorbente per raccogliere l'acqua che cade,

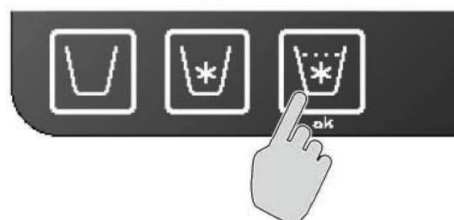
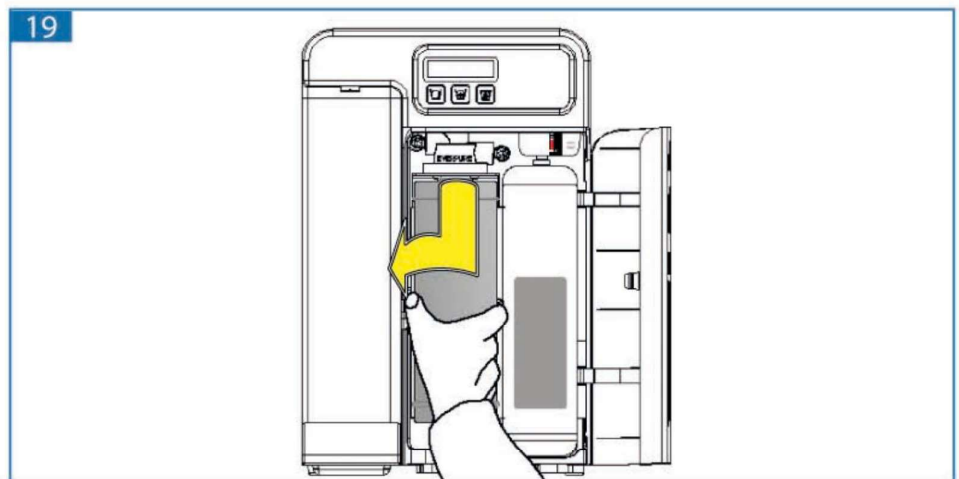

Il tasto ok conferma l'operazione



Se la macchina rimane inattiva per un periodo da 10 a 20 giorni effettuare una nuova sanificazione senza necessariamente sostituire il filtro.
In questo caso premere il primo tasto per scegliere NO e successivamente:

- INSERIRE IL TAPPO ROSSO E PREMERE OK
- RIEMPIRE IL SERBATOIO
- EFFETTUARE LA SANIFICAZIONE (vedi parag.6.5)
- AZIONE DEL PRODOTTO SANIFICANTE E LAVAGGIO DEL CIRCUITO (vedi parag. 6.6)
- RIMOZIONE DEL TAPPO ROSSO (vedi parag.6.8)
- REINSERIMENTO DEL FILTRO GIA' IN USO (vedi parag.6.9)
- EROGAZIONE ACQUA PER RISCIAQUO DEL FILTRO
- MACCHINA PRONTA PER L'USO



Se la macchina rimane spenta per un periodo superiore a 20 giorni, al suo riavvio è necessario effettuare una nuova sanificazione e procedere alla sostituzione del filtro da richiedere alla NIMS (Tel: 049-8285100).

In questo caso premere il terzo tasto per scegliere SI. Procurarsi il nuovo filtro e successivamente:

- INSERIRE IL TAPPO ROSSO E PREMERE OK
- RIEMPIRE IL SERBATOIO
- EFFETTUARE LA SANIFICAZIONE (vedi parag.6.5)
- AZIONE DEL PRODOTTO SANIFICANTE E LAVAGGIO DEL CIRCUITO (vedi parag. 6.6)
- RIMOZIONE DEL TAPPO ROSSO (vedi parag.6.8)
- INSERIMENTO DEL FILTRO NUOVO (vedi parag. 6.9)
- EROGAZIONE ACQUA PER RISCIAQUO DEL FILTRO
- MACCHINA PRONTA PER L'USO



10 CAMBIO DI MODALITA' DA RETE IDRICA A SERBATOIO

10.1 DA RETE IDRICA A SERBATOIO

- 1) Spegnerne la macchina tramite l'interruttore generale sul retro.
- 2) Chiudere il rubinetto R e svitare il raccordo F.
- 3) A macchina spenta, tenere premuti i tasti indicati sotto sul pannello comandi ed accendere la macchina.



- 4) L'avvenuto passaggio alla modalità "serbatoio" è indicato nel display.



- 5) Spegnete e riaccendete la macchina
La sequenza di videate successive indica che la macchina è pronta per l'uso.

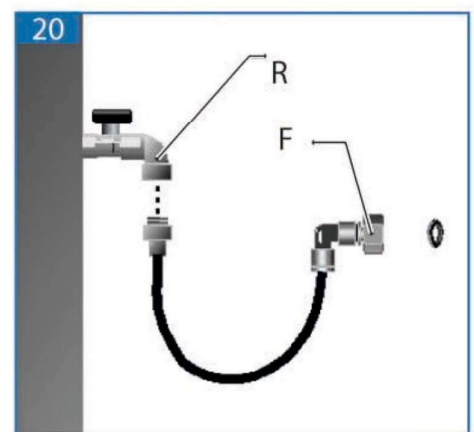
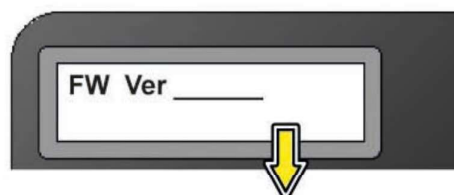

La videata indica che è avvenuto il cambio di modalità da rete idrica a serbatoio

6) Riempire il serbatoio dell'acqua



La videata indica che occorre riempire il serbatoio dell'acqua.

La videata indica la temperatura dell'acqua fredda e frizzante che può essere erogata





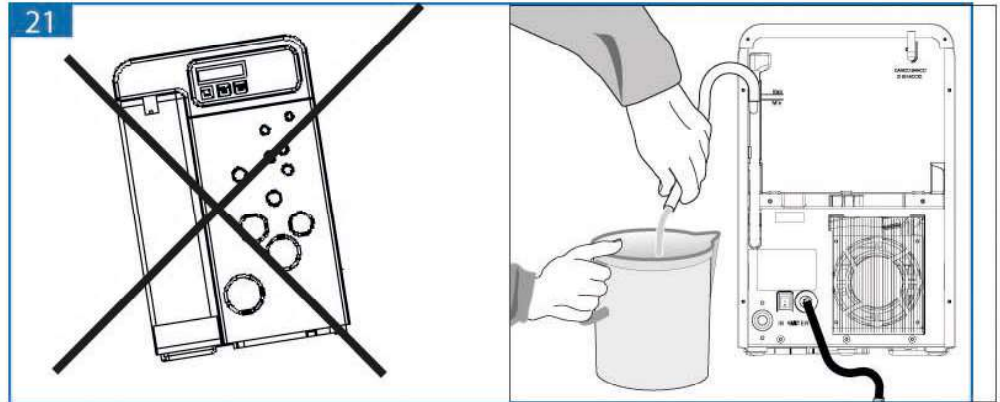



Se la macchina viene spostata, occorre farlo con molta cautela per evitare trascinamenti interni del BANCO DI GHIACCIO, oppure è meglio vuotare parzialmente il banco di ghiaccio (vedi figura a fianco) prima di spostare la macchina e riempirlo nuovamente prima della sua messa in funzione (par. 6.1).



10.2 DA SERBATOIO A RETE IDRICA

Se si decide di passare dal funzionamento con serbatoio al funzionamento con rete idrica, si devono seguire i punti del capitolo 7.

11 SICUREZZA

-  **Destinazione d'uso**
E' vietato qualunque utilizzo improprio non descritto nelle presenti istruzioni. E' vietato apportare modifiche tecniche. La macchina non è destinata a essere utilizzata da bambini o persone con ridotte capacità fisiche, mentali o sensoriali, o senza esperienza e conoscenza, a meno che abbiano ricevuto istruzioni relativamente all'uso della macchina e siano controllati da una persona responsabile della loro sicurezza.
-  **Ubicazione**
Sistemare la macchina in un posto sicuro, dove nessuno possa rovesciarla o venire ferito. Non tenere la macchina a temperatura inferiore a 0°C poiché il gelo potrebbe danneggiarla. Non usare la macchina all'aperto. Non posare la macchina su superfici molto calde e/o nelle vicinanze di fiamme libere.
-  **Alimentazione di corrente**
Collegare la macchina solo ad una presa di corrente adeguata. La tensione deve corrispondere a quella indicata sulla targhetta della macchina.
-  **Cavo di alimentazione**
Non usare la macchina se il cavo di alimentazione è difettoso o danneggiato. In tali casi dovrà essere sostituito immediatamente. Non far passare il cavo di alimentazione per angoli e su spigoli vivi, sopra oggetti molto caldi e proteggerlo dall'olio. Non portare o tirare la macchina tenendola per il cavo. Non estrarre la spina tirandola per il cavo, non toccarla con le mani bagnate. Evitare che il cavo di alimentazione cada liberamente da tavoli e scaffali.
-  **Pericolo di folgorazione**
Non mettere mai a contatto dell'acqua le parti sotto corrente.
-  **Protezione d'altre persone**
Tenere i bambini sotto supervisione, per evitare che giochino con l'apparecchio. I bambini non si rendono conto del pericolo connesso agli elettrodomestici. Non lasciare alla loro portata i materiali utilizzati per imballare la macchina.
-  **Pulizia**
Prima di pulire la macchina è indispensabile staccare la spina dalla presa di corrente. Non immergere la macchina nell'acqua. E' severamente vietato cercare di intervenire all'interno della macchina.



Custodia della macchina
Quando la macchina rimane inutilizzata per un periodo prolungato, staccare la spina dalla presa elettrica. Custodire la macchina in luogo asciutto e non accessibile ai bambini, proteggendola dalla polvere e dallo sporco. Nel caso di uso con rete idrica, disconnettere la macchina; nel caso di uso con serbatoio vuotarlo e pulirlo.



Riparazioni/manutenzione
Nel caso di guasti, difetti o sospetto di difetto dopo una caduta, staccare subito la spina dalla presa. Non mettere in funzione una macchina difettosa. Soltanto i Centri di Assistenza Autorizzati possono effettuare interventi e riparazioni. Nel caso di interventi non eseguiti a regola d'arte, si declina ogni responsabilità per eventuali danni.



Serbatoio acqua
Immettere nel serbatoio soltanto acqua fresca potabile non gassata. Non mettere in funzione la macchina se l'acqua non supera almeno il livello minimo indicato sul serbatoio



Smaltimento della macchina a fine vita
(Direttiva Europea 2002/96/CE-D.L. 25 Luglio 2005 n.151)
Il simbolo del cassetto apposto sull'apparecchio o sulla sua confezione indica che il prodotto alla fine della propria vita utile non dovrà essere gettato tra i normali rifiuti. La macchina dovrà essere portata in uno dei centri di raccolta differenziata specifici per i rifiuti elettrici e elettronici esistenti sul territorio nazionale, oppure riconsegnata al rivenditore al momento dell'acquisto di una apparecchiatura nuova equivalente, in ragione di uno a uno. L'utente è responsabile del conferimento dell'apparecchio alle appropriate strutture di raccolta, pena le sanzioni previste dalla vigente legislazione su questa materia. L'adeguata raccolta differenziata di tali apparecchiature per il riciclaggio e/o lo smaltimento ambientalmente compatibile, contribuisce a evitare possibili effetti negativi sull'ambiente e sulla salute e favorisce il reimpiego e/o riciclo dei materiali di cui è composta la macchina. Per informazioni più dettagliate inerenti il sistema di raccolta disponibile, rivolgersi al locale servizio di smaltimento rifiuti o al rivenditore ove è stato effettuato l'acquisto.

Manutenzione periodica



Attenzione: questa apparecchiatura necessita di una regolare manutenzione periodica al fine di garantire i requisiti di potabilità dell'acqua potabile trattata e il mantenimento dei miglioramenti come dichiarati dal produttore

- 1) Se la macchina nel funzionamento a rete idrica rimane inattiva per 48 ore, erogare almeno 2 l di acqua fredda a perdere prima di bere.
- 2) Se la macchina rimane inutilizzata in modalità "serbatoio" per 48 ore, al suo riavvio:
 - prelevare il serbatoio dalla macchina
 - svuotare il serbatoio dell'acqua residua
 - sciacquare il serbatoio
 - riempire il serbatoio con acqua potabile e riposizionarlo sulla macchina
 - erogare 2,5 litri di acqua fredda a perdere prima di bere
- 3) Se la macchina resta inattiva per un periodo da 10 a 20 giorni, al suo riavvio effettuare una nuova sanificazione (vedi paragrafo 9)
- 4) Se la macchina rimane inattiva per un periodo superiore a 20 giorni, al suo riavvio effettuare una nuova sanificazione e sostituire il filtro per garantire la potabilità dell'acqua erogata (vedi paragrafo 9)

